



Сборка запасного колеса, установка руля и деталей пола

64-1 Колесо

64-2 Покрышка

Совет по сборке

Чтобы облегчить установку покрышки на колесо, ее можно слегка размягчить при помощи горячего воздуха. Для этого используйте фен. Не стоит нагревать покрышку слишком сильно — она изготовлена из превосходного материала и легко размягчается.

ДЕТАЛИ К ВЫПУСКУ 64



ПРИМЕЧАНИЕ: представленные на фото детали могут незначительно отличаться от деталей, полученных с этим выпуском.

ИНСТРУКЦИЯ ПО СБОРКЕ

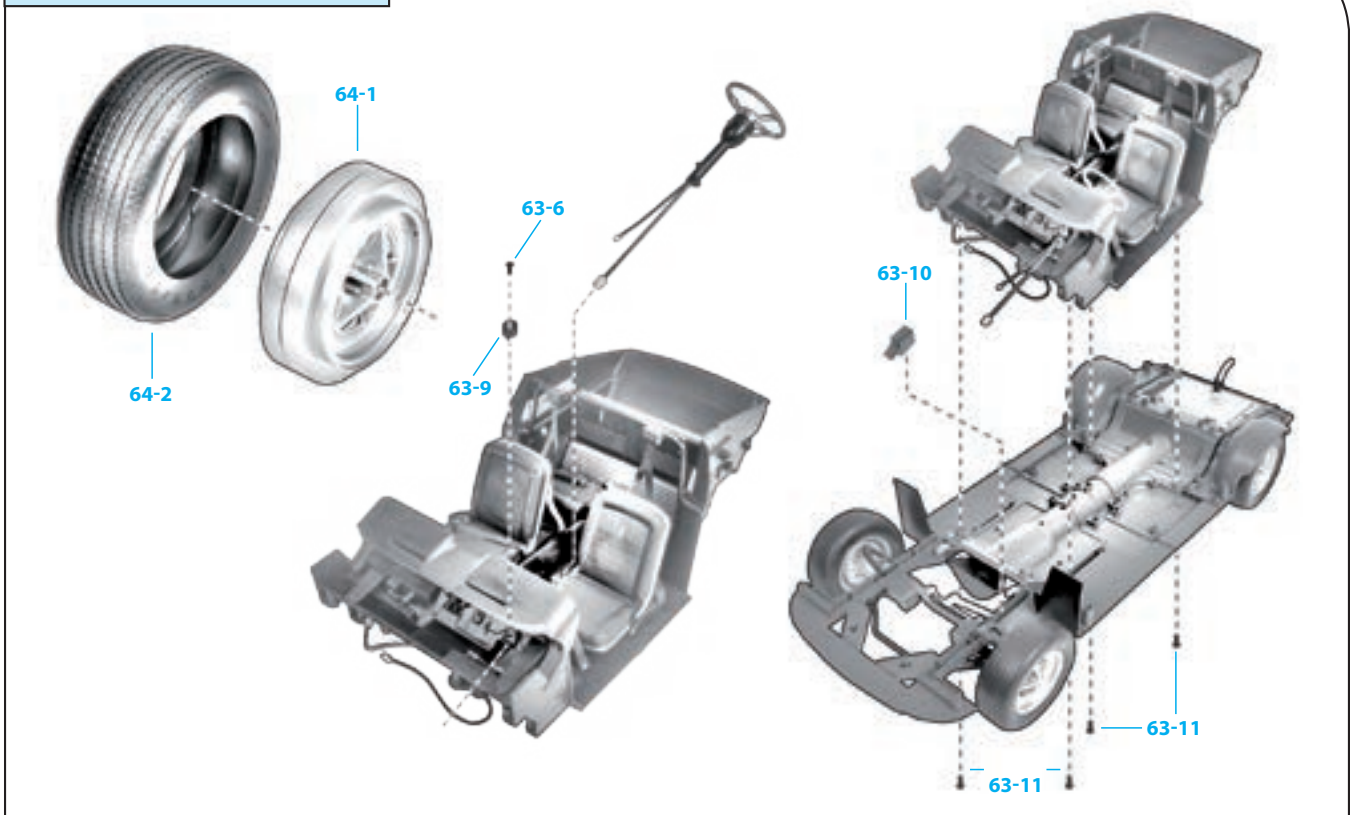



Шаг 64-A

Поместите колесо (64-1) внутрь покрышки (64-2). Процедура сборки этого колеса такая же, как при сборке других колес. Следуйте совету с предыдущей страницы — сначала вставьте только часть колеса.



Шаг 64-B

Вставьте остальную часть колеса так, чтобы оно полностью вошло в покрышку. После сборки отложите собранное колесо на какое-то время, чтобы покрышка восстановила свою первоначальную форму.



Шаг 64-C

Перейдем к установке руля. Возьмите уже собранные элементы пола и рулевого управления. Вставьте рулевую колонку в нижнее отверстие на приборной панели.

Шаг 64-D

Обтекатель колонки имеет выступ, который должен входить в отверстие в приборной панели. Нажимайте на деталь, пока не услышите щелчок, означающий, что деталь встала на свое место.



Шаг 64-E

Поместите крепление колонки (63-9), которое вы получили с предыдущим выпуском, на место, обозначенное на фото стрелкой. Деталь имеет небольшие выступы, которые помогут определить ее правильное положение. Зафиксируйте крепление колонки при помощи винта МР05 (63-6). Не закручивайте его слишком сильно.



Шаг 64-F

Возьмите шасси и установите элементы пола в нужное место. Рулевой механизм необходимо вставить в балку шасси, обозначенную на фото стрелкой.



Шаг 64-G

Поворачивайте рулевое колесо, пока оно не окажется в положении, показанном на фото. Прежде чем крепить элементы пола к шасси, выровняйте колеса.



Шаг 64-H

Убедитесь, что рулевой механизм соприкасается с шестеренкой.

Шаг 64-I

Возьмите рулевую коробку (63-10), которая прилагалась к предыдущему выпуску, и поместите ее так, как показано на фото, вставив небольшой выступ в шестеренку. Крепко зафиксируйте деталь, нажав на нее с тыльной стороны.

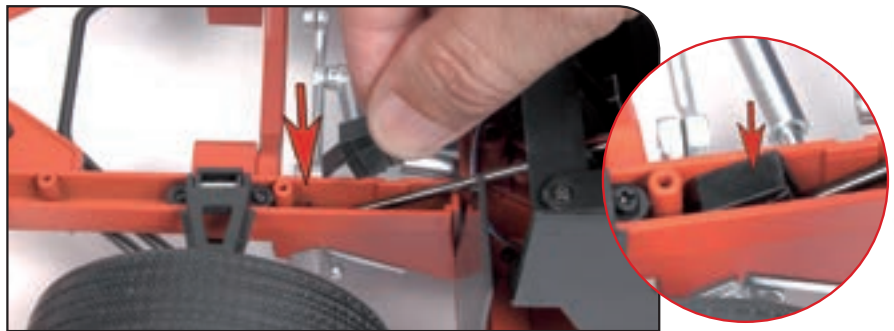

Шаг 64-J

Переверните шасси. Удерживая элементы пола, чтобы они не упали, закрепите детали при помощи двух винтов MP01 (63-11), которые вы получили с предыдущем выпуском. Винты нельзя закручивать слишком туго.



Шаг 64-K

Убедитесь, что задние выступы на элементе пола расположены на шасси на своих местах.

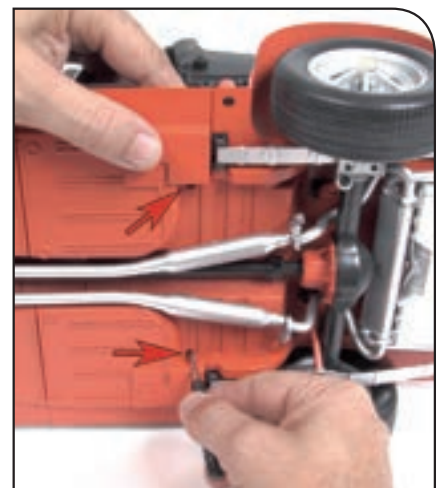

Шаг 64-L

Переверните шасси и, удерживая заднюю часть элементов пола, зафиксируйте деталь двумя оставшимися винтами MP01 (63-11).

Шаг 64-М

Так выглядят установленные на шасси элементы пола. Кроме того, на фото хорошо видно, где будет располагаться запасное колесо.



РЕЗУЛЬТАТ СБОРКИ ВИД СЗАДИ НА АВТОМОБИЛЬ С ОТКРЫТЫМИ ДВЕРЯМИ, БАГАЖНИКОМ И КАПОТОМ

Деталь, которую вы собрали в этом выпуске, находится в салоне и багажнике автомобиля



Так ваша модель Ford Mustang Shelby GT-500 (1967) будет выглядеть после сборки.